

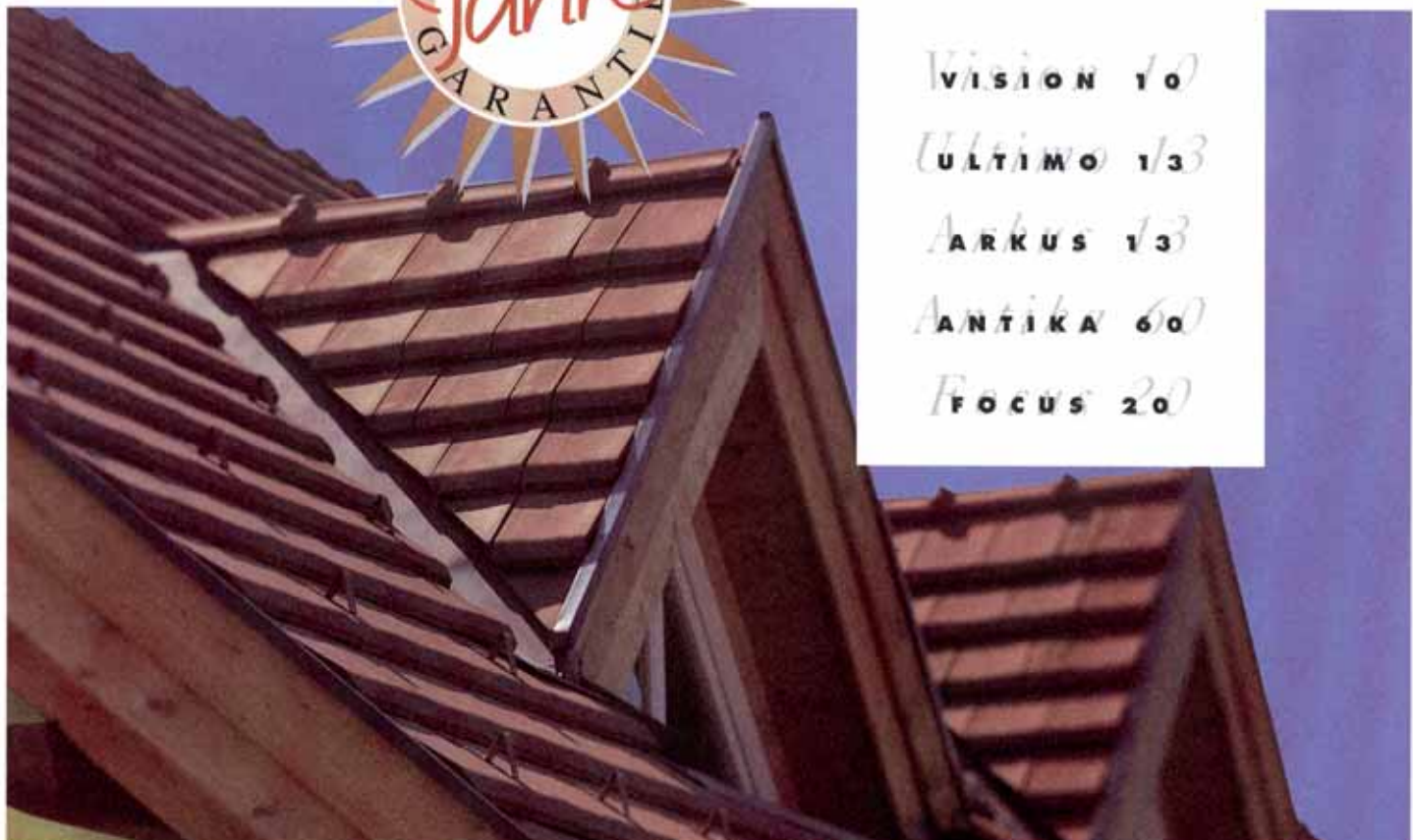

ÖKK- Tondachziegel

*Das richtige Dach
über Ihrem Kopf.*



VISION 10

ULTIMO 13

ARKUS 13

ANTIKA 60

FOCUS 20



Österreichisches
Klinker-Kontor

A-4672 Bachmanning • Unterselling 19
Tel 0 77 35 / 65 71 • Fax 0 77 35 / 68 32
e-mail: verkauf@klinker.cc
www.klinker.cc

Vision¹⁰

GEOMETRIE IN NEUER DIMENSION

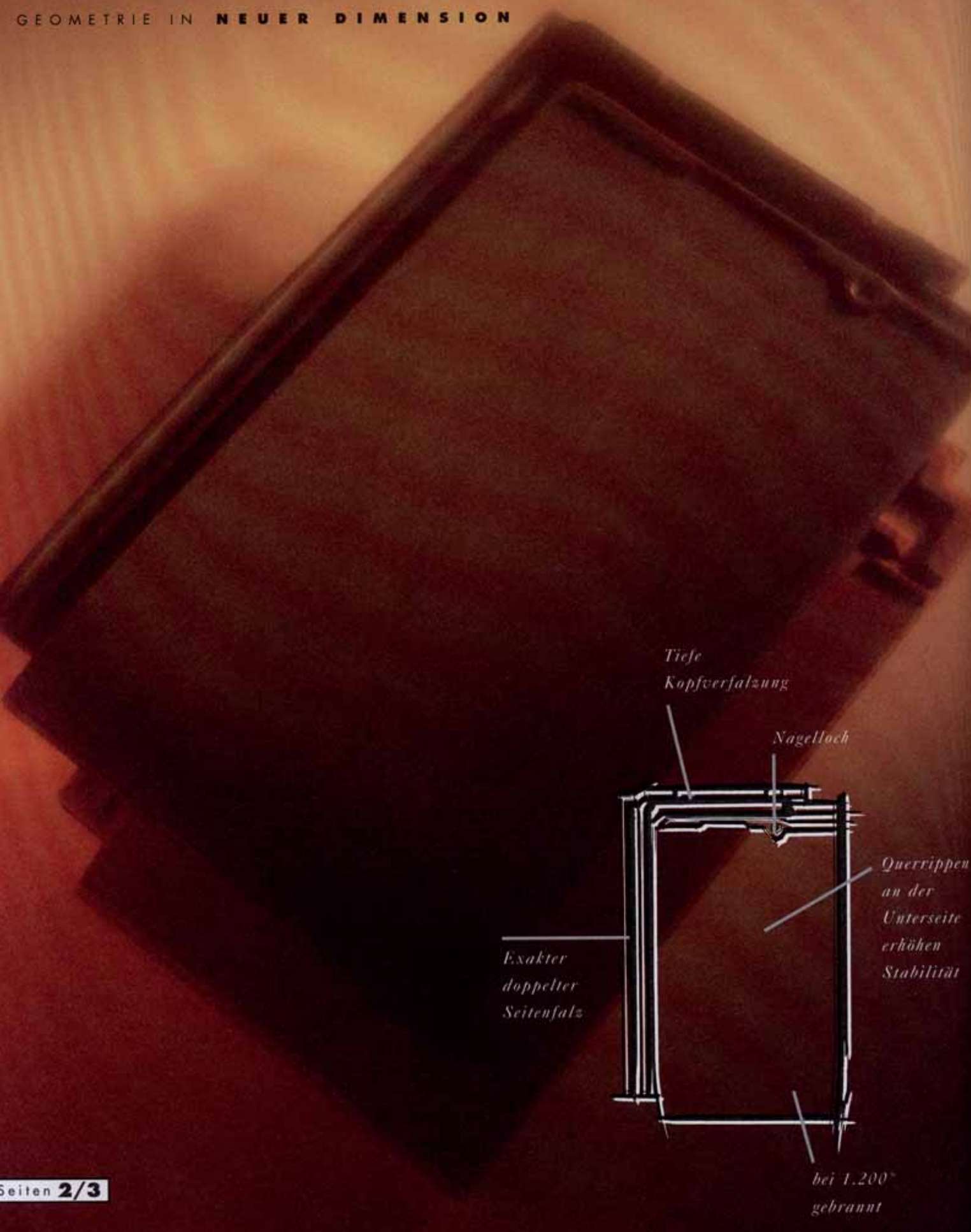

*Tiefe
Kopfverfaltung*

Nagelloch

*Exakter
doppelter
Seitenfalsz*

*Querrippen
an der
Unterseite
erhöhen
Stabilität*

*bei 1.200°
gebrannt*

Vision¹⁰ verbindet die Eigenschaften der schlichten Eleganz seiner geradlinigen Form mit dem Vorteil des geringeren Bedarfs pro m². So ist schnelle, wirtschaftliche Verlegung gewährleistet. Speziell geformte keilförmige Rippen an der Unterseite sorgen für optimale Statik und leiten etwaiges Kondenswasser sicher ab. Ein umfangreiches keramisches Zubehörprogramm ergänzt Ihr Dach und sorgt für beste Qualität aus einer Hand. Der große Verschieberegion ermöglicht universelle Einsetzbarkeit auch bei Umdeckungen und Renovierungen. Einfach können Dächer mit verschiedenen großen Flächen und Sparrenlängen eingedeckt werden. Ein Dach, das aufgrund der klaren Geometrie und Größe neue Dimensionen ermöglicht.

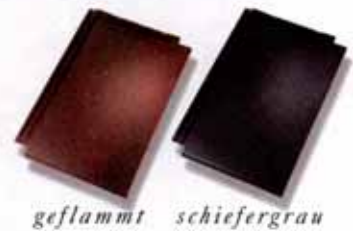

geflammt schiefergrau



TECHNISCHE Angaben

Bedarf pro m ² :	ca. 10 bis 13 Stück
Gewicht pro Stück:	ca. 4,3 kg
Gewicht pro m ² :	ca. 43 bis 55,9 kg
Lattenabstand:	ca. 310/376 mm
Mittlere Deckbreite:	ca. 268 mm
Minstdachneigung:	24° - Dachdeckerfachregeln beachten
Farben:	geflammt, schiefergrau

ZUBEHÖR

<p>1/2 Ziegel</p>	<p>Kleblatt-Firstziegel</p>
<p>Lüfter ø 50 cm</p>	<p>Kleblatt-Firstanfänger</p>
<p>Dunstrohr</p>	<p>Kleblatt-Firstende</p>
<p>Hut</p>	<p>Walmkappe 3 Richt. für Kleblatt- Firstziegel</p>

VERLEGE arbeitung

- 1) Vor Lattung am gelieferten Produkt die mittlere Decklänge und Deckbreite ermitteln.
- 2) Die angegebenen Maße und Gewichte sind Durchschnittswerte.
- 3) Verlegung nach den Fachregeln des Dachdeckerhandwerkes.

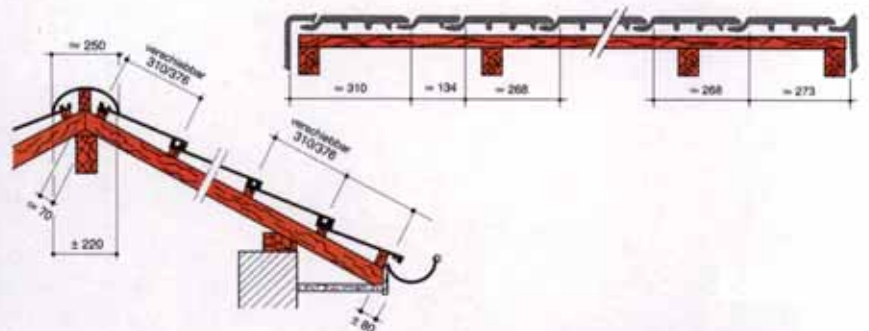

Ultimo¹³

SCHICHTE ELEGANZ

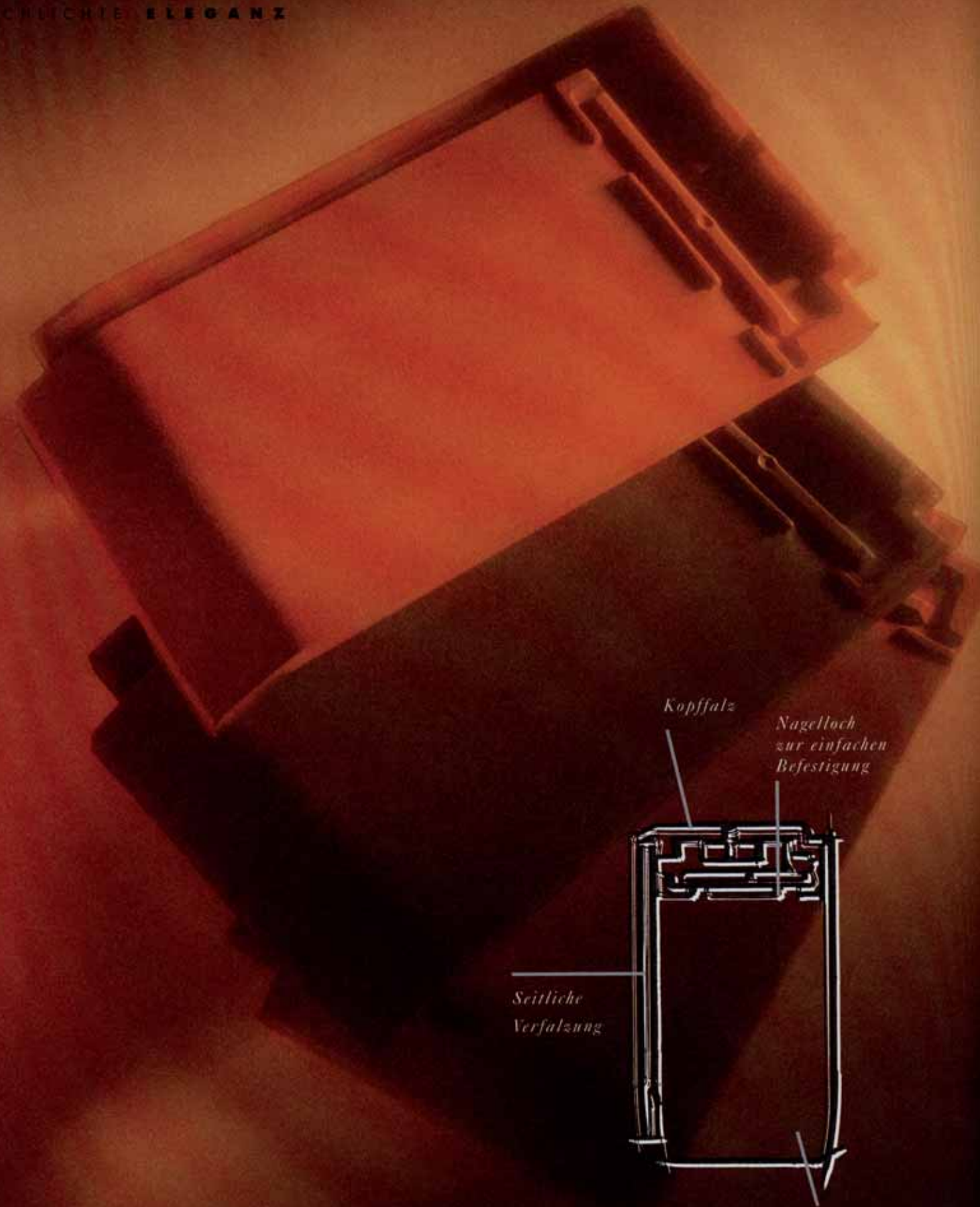

Kopffalz

Nagelloch
zur einfachen
Befestigung

Seitliche
Verfaltung



bei 1.200°
gebrannt

Schlichte Eleganz zeichnet den ebenen Glattziegel *Ultimo*[®] mit seiner geradlinigen Form aus. Speziell geformte keilförmige Rippen an der Unterseite sorgen für optimale Statik und leiten etwaiges Kondenswasser sicher ab. Ein umfangreiches keramisches Zubehörprogramm ergänzt Ihr Dach und sorgt für optimale Qualität aus einer Hand. Der Verschieberegion ermöglicht universelle Einsetzbarkeit auch bei Umdeckungen und Renovierungen. Ein Dach, das aufgrund der Geradlinigkeit neue Akzente setzt.

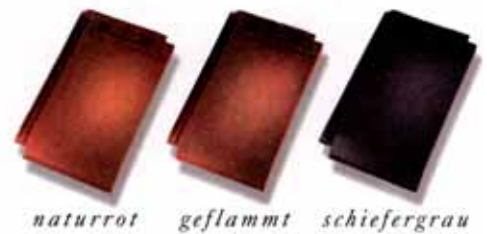

naturrot geflammt schiefergrau



ZUBEHÖR

<p>1/2 Ziegel</p>	<p>Hut ± 170 ø</p>
<p>Endziegel links</p>	<p>Kleeblatt-Firstziegel</p>
<p>1/2 Endziegel links</p>	<p>Kleeblatt-Firstanfänger</p>
<p>Lüfter = 30 cm²</p>	<p>Kleeblatt-Firstende</p>
<p>Dunstrohr ± 100 ø</p>	<p>Walmkappe 3 Richt. für Kleeblatt-Firstziegel</p>
<p>Ortgang links</p>	<p>Ortgang rechts</p>

TECHNISCHE Angaben

Bedarf pro m ² :	ca. 13,5 bis 18 Stück
Gewicht pro Stück:	ca. 3,7 kg
Gewicht pro m ² :	ca. 49,9 bis 66,6 kg
Lattenabstand:	ca. 255/325 mm
Mittlere Deckbreite:	ca. 231 mm
Minstdachneigung:	24° - Dachdeckerfachregeln beachten
Farben:	naturrot, geflammt, schiefergrau

VERLEGE arbeitung

- 1) Vor Lattung am gelieferten Produkt die mittlere Decklänge und Deckbreite ermitteln.
- 2) Die angegebenen Maße und Gewichte sind Durchschnittswerte.
- 3) Verlegung nach den Fachregeln des Dachdeckerhandwerkes.

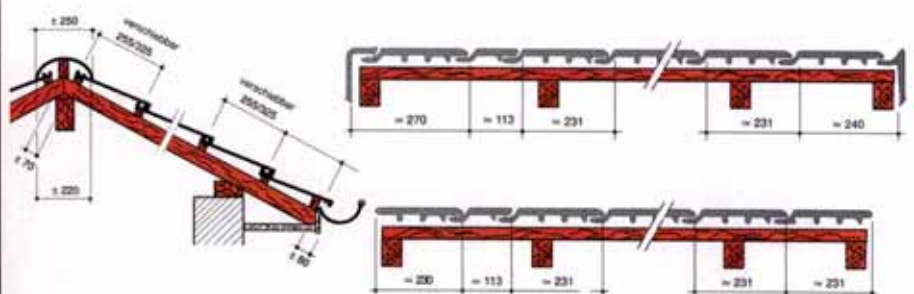

Arkus 13

FAHNRAD MIT SÜDLÄNDISCHEN FLAIR

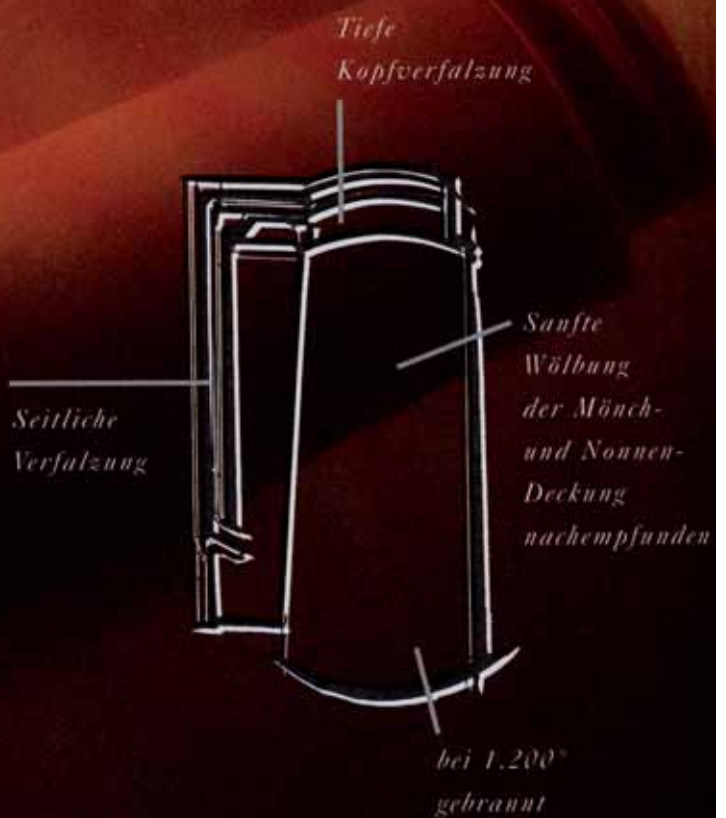

Vieles wird heute immer ähnlicher. *Arkus*[®] ist ein Dachziegel mit einem besonderen Design, das sofort an die sonnigen Hügel mediteraner Landschaften erinnert. *Arkus*[®] verbindet den Charme der traditionellen Mönch und Nonnen Deckung mit einfacher, zeitgemäßer Verlegung. Die technisch ausgereifte Verfalzung und das perfekt abgestimmte Zubehör ermöglichen ein besonderes Dach.



naturrot geflammt strohgelb



TECHNISCHE Angaben

Bedarf pro m ² :	ca. 13 Stück
Gewicht pro Stück:	ca. 3,5 kg
Gewicht pro m ² :	ca. 45,5 kg
Lattenabstand:	ca. 355 mm
Mittlere Deckbreite:	ca. 215 mm
Minstdachneigung:	14° - Dachdeckerfachregeln beachten
Farben:	naturrot, geflammt, strohgelb

ZUBEHÖR Zubehör

1/2 Ziegel 	Halbrund-Firstziegel
Lüfter 	Halbrund-Firstanfänger
Dunstrohr 	Halbrund-Firstende
Hut 	Ortgang rechts
Firsteinleger 	Ortgang links

VERLEGE anleitung

- 1) Vor Lattung am gelieferten Produkt die mittlere Decklänge und Deckbreite ermitteln.
- 2) Die angegebenen Maße und Gewichte sind Durchschnittswerte.
- 3) Verlegung nach den Fachregeln des Dachdeckerhandwerkes.

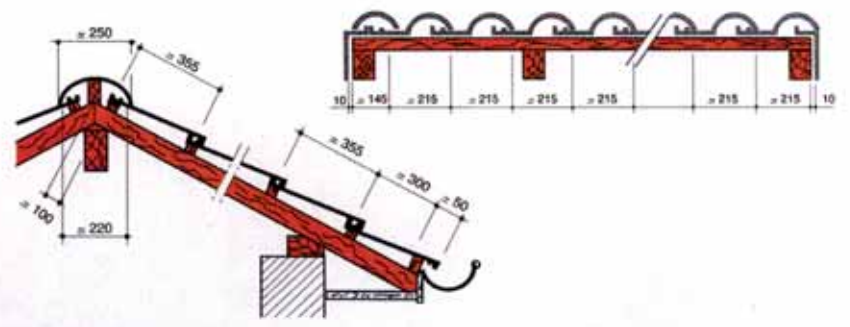

Antika⁶⁰

DAS HERRSCHAFTLICHE DACH MIT STIL



*Nagellöcher
zur einfachen
Befestigung*



Wasserführung

*Krümmung
erhöht
Sicherheit*

*Oberflächen mit
keramischen
Engoben*

*bei 1.200°
gebrannt*

Villen und Landhäuser erhalten durch das patinierte Dach ein exklusives Erscheinungsbild. Überall wo dezente Eleganz gefragt ist, kommt die antike Oberfläche stilvoll zur Geltung. Harmonisch paßt sich dieser Ziegel besonderen Häusern an.

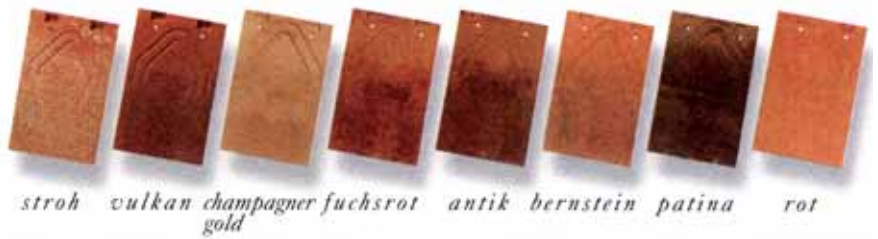

stroh vulkan champagner fuchsrot antik bernstein patina rot gold

ZUBEHÖR

1/2 Ziegel 	Hut
1 1/2 Ziegel 	Doppelziegel
Dunstrohr ø 100, 3-teilig 	Lüfter ø 25 cm
Spitzfirst 	Firsenziegel 45°
Firstender 	Gratziegel
Gratziegel 	Gratendziegel
First halbrund 	Gratziegel 45°
Ortgang links 	Ortgang rechts
Turmspitz 0,75cm 	Turmspitz 0,5 cm
Aufsatz bei Turmspitz 	



Angaben

TECHNISCHE

Bedarf pro m ² :	ca. 59 bis 62 Stück
Gewicht pro Stück:	ca. 1,1 kg
Gewicht pro m ² :	ca. 64,9 bis 68,2 kg
Lattenabstand:	ca. 95 bis 100 mm
Mittlere Deckbreite:	ca. 170 mm
Minstdachneigung:	45° - Dachdeckerfachregeln beachten
Farben:	stroh, vulkan, champagnergold, fuchsrot, antik, bernstein, patina, rot

VERLEGEANLEITUNG

- 1) Vor Lattung am gelieferten Produkt die mittlere Decklänge und Deckbreite ermitteln.
- 2) Die angegebenen Maße und Gewichte sind Durchschnittswerte.
- 3) Verlegung nach den Fachregeln des Dachdeckerhandwerkes.

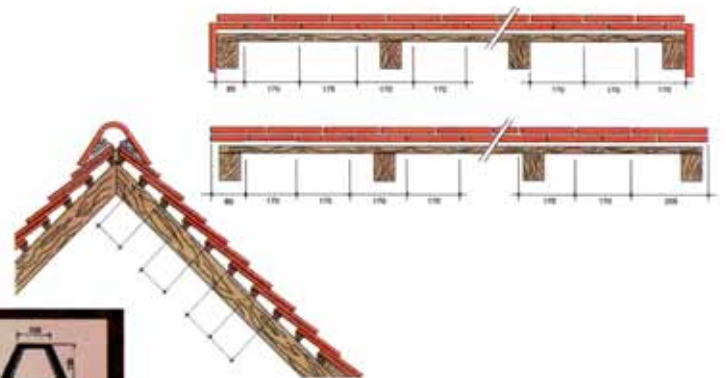

Focus²⁰

ELEGANTE LINIENFÜHRUNG

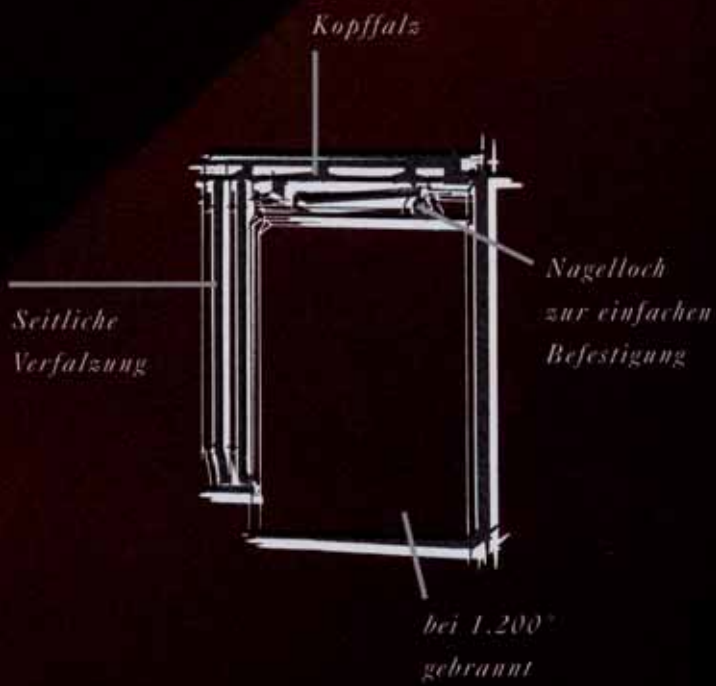













Elegante Linienführung kennzeichnet mit *Focus²⁰* gedeckte Dächer. *Focus²⁰* hat gegenüber dem Geradschnittbiber den Vorteil der leichten Deckung durch die doppelte seitliche Verfalzung, bei gleichzeitiger Verbesserung der Regensicherheit. Dächer wirken klar und zurückhaltend, haben durch die Kleinteiligkeit jedoch interessante Impulse und ausdrucksstarke Flächenwirkung.



geflammt schiefergrau



ZUBEHÖR

1/2 Endziegel rechts 	Firstende halbrund 
1/2 Endziegel links 	Giebelabschlußplatte 
Endziegel links 	Giebelendabschlußplatte 
Firstziegel halbrund 0,40 (2,5 pro lfm.) 	Lüfter 
Dunstrohr 	Ortgang links 
Firstanfang halbrund 	Ortgang rechts 

TECHNISCHE Angaben

Bedarf pro m ² :	ca. 20 Stück
Gewicht pro Stück:	ca. 2,2 kg
Gewicht pro m ² :	ca. 44 kg
Lattenabstand:	ca. 249 mm
Mittlere Deckbreite:	ca. 199 mm
Minstdachneigung:	28° - Dachdeckerfachregeln beachten
Farben:	geflammt, schiefergrau

VERLEGE arbeitung

- 1) Vor Lattung am gelieferten Produkt die mittlere Decklänge und Deckbreite ermitteln.
- 2) Die angegebenen Maße und Gewichte sind Durchschnittswerte.
- 3) Verlegung nach den Fachregeln des Dachdeckerhandwerkes.

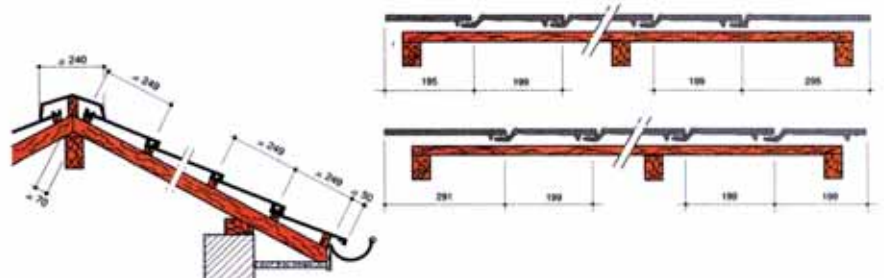

8 gute Gründe

DIE FÜR ÖKK-TONDACHZIEGEL SPRECHEN

1) ÖKK-Tondachziegel werden aus ausgesuchten Tönen bei einer Temperatur von 1.200° gebrannt. Die ausschließliche Verwendung von natürlichen Materialien - ÖKK-Dachziegel sind nicht künstlich eingefärbt - gewährleistet die Echtheit der Farbe und eine große Beständigkeit gegenüber allen Witterungseinflüssen.

2) Diese Qualität ist auch schriftlich garantiert. Sie erhalten eine persönliche Garantiekarte mit 30 Jahren Garantie.

3) Die 3 großen Dachziegel Öko[®], Trend[®] und Vision[®] vereinen wirtschaftliche schnelle Verlegung und maximale Deckleistung pro m² mit einer neuen einzigartigen Optik. Nicht umsonst heißt es: ÖKK-Dachziegel, das richtige Dach über Ihrem Kopf.

4) ÖKK-Tondachziegel haben eine glatte ebene Oberfläche durch aufwendige Pressung auf Gipsmatrizen.

5) Die Farben der ÖKK-Tondachziegel sind dauerhaft schön und architektonisch anspruchsvoll: rot, geflammt, altbraun, schiefer, stroh, vulkan, champagnergold, fuchsrot, antik, bernstein, patina.

6) Die doppelte seitliche Verfalzung erhöht die Sicherheit gegenüber Flugschnee und Regen.



7) Wir machen keine halben Sachen. Für jedes Modell gibt es auch ein perfekt abgestimmtes keramisches Zubehörprogramm. Für Ihre Sicherheit, damit Sie jahrzehntelang unter dem richtigen Dach wohnen können.

8) Ein Nagelloch ermöglicht eine leichte und wirtschaftliche Befestigung des Tondachziegels.



Österreichisches
Klinker-Kontor

A-4672 Bachmanning • Unterseling 19
Tel 0 77 35 / 65 71 • Fax 0 77 35 / 68 32
e-mail: verkaut@klinker.cc
www.klinker.cc

ÖKK-TONDACHZIEGEL.

DAS RICHTIGE DACH ÜBER IHREM KOPF ERHALTEN SIE BEI:

Das
richtige
Dach

Öko¹⁰
&
Trend¹⁰

die Tondachziegel
vom Österreichischen
Klinker-Kontor

über
Ihrem
Kopf.

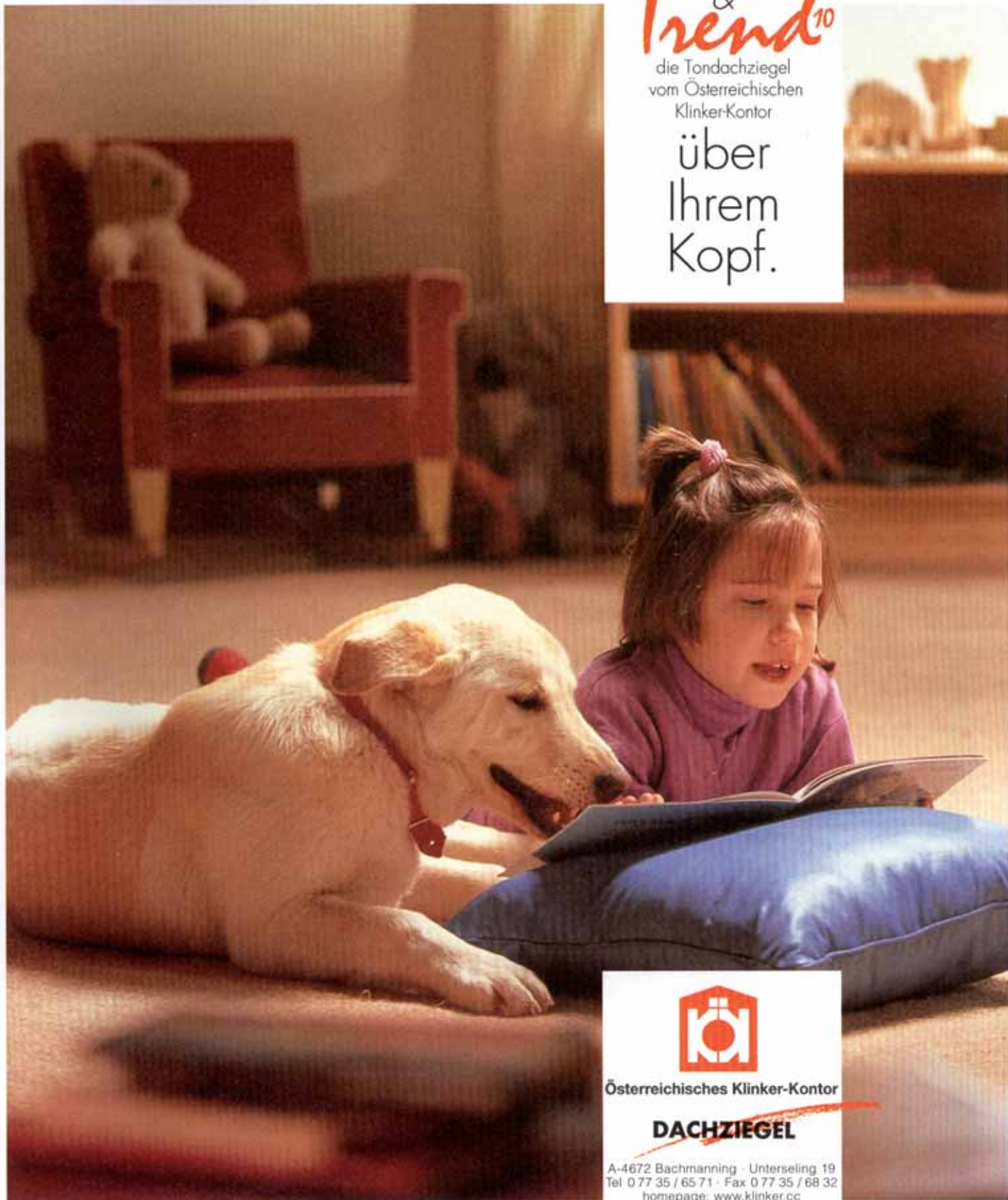

Österreichisches Klinker-Kontor

DACHZIEGEL

A-4672 Bachmanning · Unterseling 19
Tel 0 77 35 / 65 71 · Fax 0 77 35 / 68 32
homepage: www.klinker.cc
e-mail: verkauf@klinker.cc

7 gute Gründe

die für die ÖKK-Tondachziegel sprechen:

1. Die ÖKK-Tondachziegel wurden bei 1.200 C° gebrannt. Sie sind daher **farbecht** und haben eine **große Beständigkeit** gegen sauren Regen und Frost.
2. Wir bieten auf diese Produkte **30 Jahre Garantie** mit persönlicher Garantiekunde.
3. Öko und Trend haben eine **glatte ebene Oberfläche** durch aufwendige Pressung auf Gipsmatrizen.
4. Die Farben der Tondachziegel von ÖKK sind **dauerhaft schön** und **architektonisch anspruchsvoll**: rot, geflammt, altbraun, schiefer.
5. Der wirtschaftliche Großfalzziegel und die Reformplanne der Zukunft haben eine **doppelte Verfalzung**.
6. Das große Format ist **wirtschaftlich** und **schnell verlegt**.
7. Ein **Nagelloch** ermöglicht eine leichte Befestigung des Tondachziegels.

Öko¹⁰ & Trend¹⁰

das richtige Dach über Ihrem Kopf.



Gedeckt mit **Öko10** - dem wirtschaftlichen Großfalzziegel.

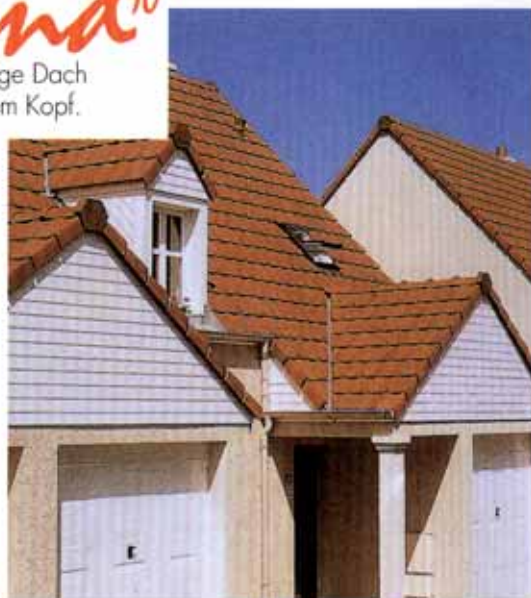

Gedeckt mit **Trend10** - der Reformplanne der Zukunft.

Öko¹⁰

der wirtschaftliche Großfalzziegel ist eine Weiterentwicklung des traditionellen Falzziegels nach modernen technischen Möglichkeiten. Die Doppelmuldenform gliedert große Dachflächen und schafft durch das Licht- und Schattenspiel einen ansprechenden Eindruck.



Trend¹⁰

die Reformplanne der Zukunft. Selbst große Dächer sind mit Trend10 in ihrer Wirkung dezent und ruhig. Harmonisch paßt sich dieser Dachziegel an die unterschiedlichsten Baustile an.



Öko10 rot



Trend10 schiefer

Die **Farben** der ÖKK-Tondachziegel sind dauerhaft schön und architektonisch anspruchsvoll:



rot geflammt altbraun schiefer



rot geflammt altbraun schiefer

Der große Verschieberegion der Decklängen von **Öko10** und **Trend10** gibt ein hohes Maß an Flexibilität bei der Umdeckung bestehender Dächer. Oftmals kann damit eine kostspielige Neulattung vermieden werden.

Zubehör

Technische Angaben

besonders ausgebildeten Falze von **Öko 10** & **Trend 10** leiten das Wasser sicher auf die unterliegenden Ziegel ab. Daher eignen sich **Öko 10** und **Trend 10** auch besonders für geringere Dächer.

Die modernste Produktionstechnologie und das intensive Brennen im Einzelkassettensystem bei 1.200°C gewährleisten die Ebenflächigkeit und Frostbeständigkeit. Das versichern wir Ihnen auch mit einer 5-jährigen Werksgarantie mit Garantiekunde.

Der geringe Bedarf von 10 Stück per m² sichert eine schnelle, ökonomische Verlegung. Durch architektonisch anspruchsvolle Ergaben verleihen Sie Ihrem Haus eine individuelle Note.



Gedeckt mit **Trend 10** - der Reformplanke der Zukunft.



Gedeckt mit **Öko 10** - der Reformplanke der Zukunft.

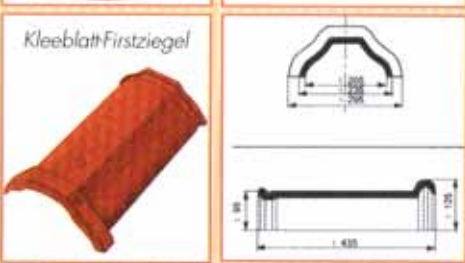
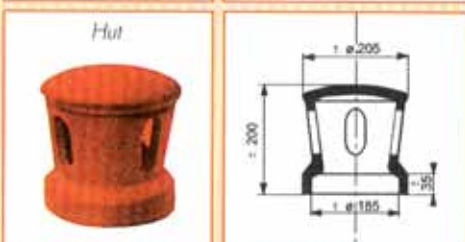
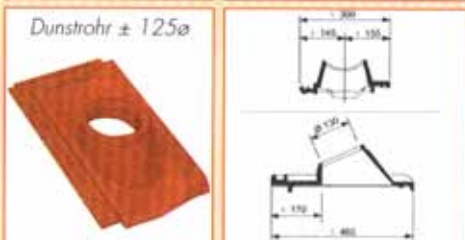
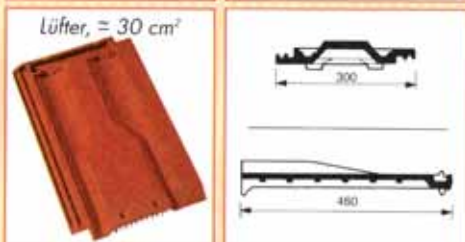
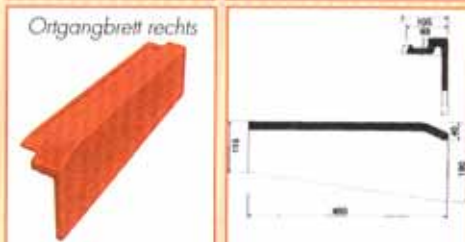
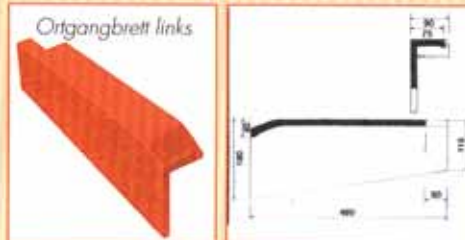
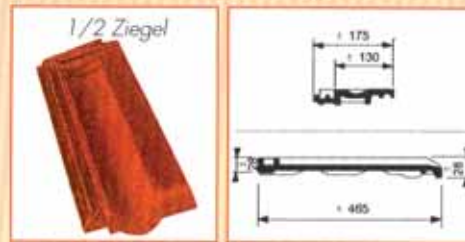

TECHNISCHE ANGABEN	
(Produziert nach DIN 456)	Öko10 Trend10
Bedarf pro m ² :	ab 10 Stück
Gewicht pro Stück:	ca. 4,3 kg
variable Lattung:	ca. 310/376 321/387mm
Mittlere Deckbreite:	268mm 256 mm
Mindestneigung:	14°-Dachdeckerfachregeln beachten
Farben:	Naturrot, Geflammt, Allbraun durchgefärbt, Schiefergrau

- ### VERLEGEANLEITUNG
- Öko10 / Trend10**
- 1/ Vor Lattung am gelieferten Produkt die mittlere Decklänge und Deckbreite nach DIN 456 ermitteln.
 - 2/ Die angegebenen Maße und Gewichte sind Durchschnittswerte. Verlegung nach den Fachregeln des Dachdeckerhandwerkes.
 - 3/ Be- und Entlüftung von wärme gedämmten Ziegeldächern nach DIN 4108 Teil 3.
 - 4/ Sturmsicherung nach DIN 18338.

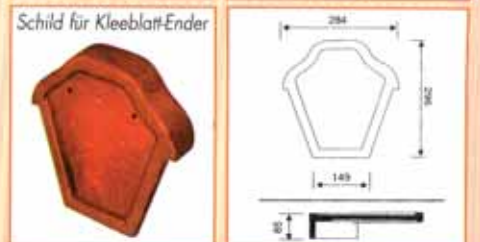
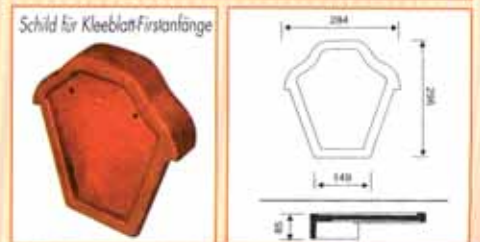
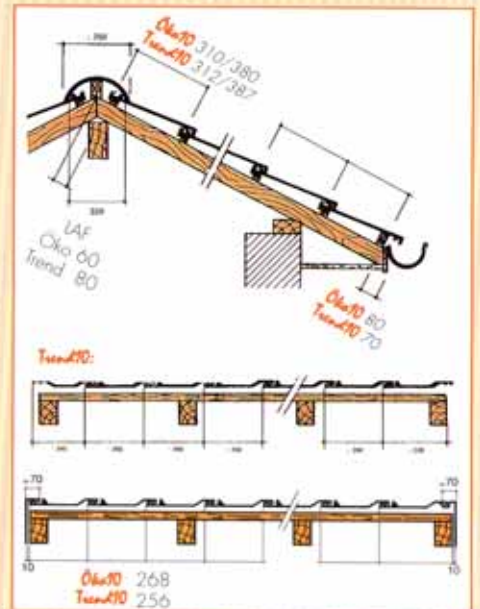

Dachziegel sind keramische Qualitätsprodukte, die im Laufe der Zeit natürlich altern. Erde, Luft, Wasser, Feuer sind die Bestandteile, die den Dachziegel zu einem durch und durch natürlichen Baustoff machen. Wie andere echte Materialien setzt Ton im Laufe der Zeit Patina an und verleiht so Ihrem Haus einen repräsentativen Charakter und natürlichen Charme.



Qualität aus Ton gebrannt



Österreichisches Klinker-Kontor

A-4672 Bachmanning · Unterseling 19
Tel 0 77 35 / 65 71 · Fax 0 77 35 / 68 32
homepage: www.klinker.cc
e-mail: verkauf@klinker.cc

Haus Mag. Schober, Scharnstein, gedeckt mit Öko 10

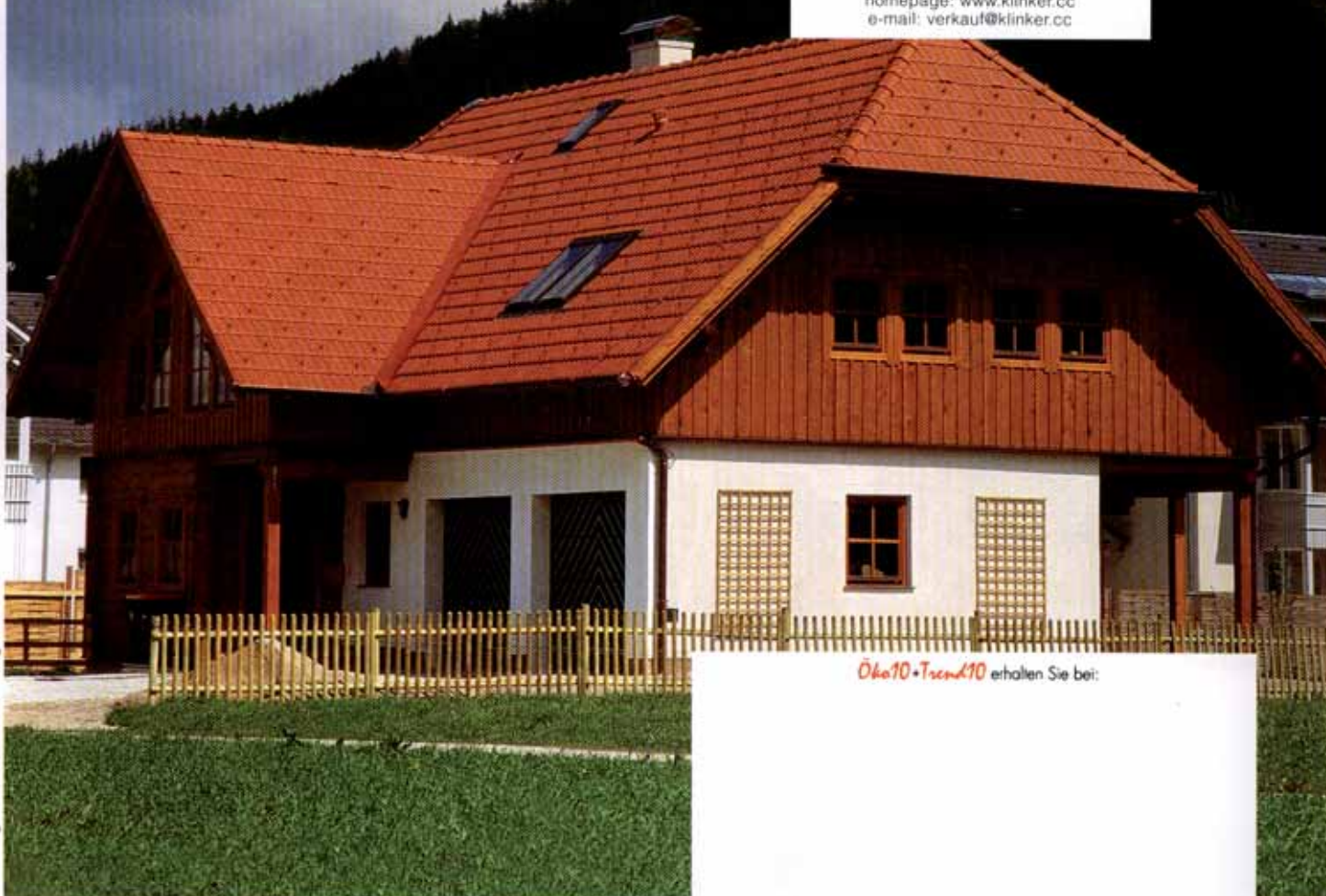

Öko10+Trend10 erhalten Sie bei:

Für Österreichisches Klinker-Kontor gedruckt auf chlorfrei gebleichtem umweltfreundlichem Papier. 08/2001